



Hak cipta dan penggunaan kembali:

Lisensi ini mengizinkan setiap orang untuk mengubah, memperbaiki, dan membuat ciptaan turunan bukan untuk kepentingan komersial, selama anda mencantumkan nama penulis dan melisensikan ciptaan turunan dengan syarat yang serupa dengan ciptaan asli.

Copyright and reuse:

This license lets you remix, tweak, and build upon work non-commercially, as long as you credit the origin creator and license it on your new creations under the identical terms.

BAB II

GAMBARAN UMUM PERUSAHAAN

2.1 Profil Tempo

Tempo Media Group (PT Tempo Inti Media Tbk.) merupakan perusahaan yang bergerak di bidang bisnis jasa informasi. Tempo Media Group yang berdiri sejak 2001 juga merupakan perusahaan swasta terbuka, yang terdaftar di Bursa Efek Indonesia (BEI), sahamnya dimiliki beberapa institusi dan sebagian dimiliki masyarakat. Tempo Media Group berlokasi di Gedung Tempo Jl. Palmerah Barat No. 8, Kelurahan Grogol Utara, Kecamatan Kebayoran Lama, Jakarta Selatan 12210.

Tempo Media Group memiliki beberapa produk seperti, Majalah Berita Mingguan Tempo, Tempo edisi Bahasa Inggris, Koran Tempo, Portal Berita <http://www.tempo.co>, Majalah Travelounge, Majalah Komunika, Majalah Anak-anak AHA, Tabloid mingguan Bintang Indonesia, majalah Homeliving, Tabloid Bintang Home, Aura online, Teenonline dan situs www.tabloidbintang.com. Serta penerbitan buku-buku cetak maupun digital dan Tempo Channel. Selain itu ada pula yang bergerak di sector jasa yaitu, percetakan dan distributor kertas Temprint, penerbitan buku, riset marketing dan data, pelatihan jurnalistik, Toko Online Tempo Store <http://store.tempo.co> serta *Event Organizer* Tempo Impressario.

Gambar 2.1 Logo Tempo.co



Sumber : www.tempo.co

Tempo.co merupakan salah satu unit usaha dari Tempo Media Group dan menjadi pionir portal digital berita di Indonesia. Awal mula terbentuk Tempo.co

adalah pada 21 Juni 1994 Majalah Tempo dibredel oleh pemerintah melalui Departemen Penerangan, dengan alasan edisi terakhir majalah ini memuat investigasi pembelian eks Kapal Perang Jerman Timur. Kemudian pada 6 Maret 1996 Tempo meluncurkan portal berita pertama di Indonesia www.tempointeraktif.com. Portal berita ini merupakan upaya Tempo untuk tetap menghadirkan berita-berita terbaru, selama majalah Tempo dilarang terbit. Kemudian dilakukan perubahan nama dan kini portal berita itu dikenal masyarakat dengan alamat situs www.tempo.co.

Gambar 2.2 Halaman Depan Situs Tempo.co



Sumber : www.tempo.co

Kemudian 2008 Tempo.co mengubah tampilannya menjadi baru. Tempo.co menerapkan standar tinggi jurnalisme dalam meliput peristiwa dan menuliskannya secara tajam, cerdas dan berimbang. Prinsip Tempo.co adalah enak dibaca dan perlu, bahkan jenaka. Selain dapat diakses melalui komputer, Tempo.co juga bisa diakses melalui ponsel dan tablet. Tempo.co juga hadir di beberapa media sosial, seperti *Facebook* (Tempo Media), *Twitter* (@tempodotco), *Instagram* (@tempodotco), *YouTube* (Tempo Politik Channel).

Tempo.co juga memiliki dua penghargaan yang sampai saat ini sudah diraih. Berikut adalah penghargaan yang pernah diraih oleh Tempo.co:

1. Aplikasi Tempo.co meraih Silver Award "The Best Mobile Media 2011" dari Asia Digital Media Award 2011.
2. Tempo.co juga menjadi juara dunia dalam kompetisi hackathon media, yang diselenggarakan asosiasi Global Editors Network di Wina, Austria, 17 Juni 2016.

Tempo memiliki visi dan misi yang selama ini dipegang teguh. Berikut adalah visi dan misi Tempo.

Visi

Menjadi acuan dalam usaha meningkatkan kebebasan publik untuk berpikir dan berpendapat serta membangun peradaban yang menghargai kecerdasan dan perbedaan.

Misi

1. Menghasilkan produk multimedia yang independen dan bebas dari segala tekanan dengan menampung dan menyalurkan secara adil suara yang berbeda-beda.
2. Menghasilkan produk multimedia bermutu tinggi dan berpegang pada kode etik.
3. Menjadi tempat kerja yang sehat dan menyejahterakan serta mencerminkan keragaman Indonesia.
4. Memiliki proses kerja yang menghargai dan memberi nilai tambah kepada semua pemangku kepentingan.
5. Menjadi lahan kegiatan yang memperkaya khazanah artistik, intelektual, dan dunia bisnis melalui peningkatan ide-ide baru, bahasa, dan tampilan visual yang baik.
6. Menjadi pemimpin pasar dalam bisnis multemedia dan pendukungnya.

2.2 Ruang Lingkup Kerja Divisi Redaksi

Tempo.co memiliki berbagai kanal yang membagi setiap berita menurut pengelompokan yang telah ditentukan. Masing-masing kanal memiliki pekerjaan dan tugasnya masing-masing. Setiap kanal juga memiliki jumlah redaktur dan reporter berbeda-beda sesuai dengan kebutuhan. Berikut adalah kanal yang ada di Tempo.co beserta kriteria berita yang harus dicapai oleh masing-masing kanal:

1. Nasional
Menyajikan berita seputar politik, hukum, dan kesejahteraan rakyat yang terjadi di nusantara.
2. Bisnis
Menyajikan berita seputar ekonomi dan bisnis, seperti perbankan, saham, dan properti.
3. Metro
Menyajikan berita seputar peristiwa yang terjadi di area Jakarta, Bogor, Depok, Tangerang, dan Bekasi (Jabodetabek), seperti kriminal dan layanan publik.
4. Dunia
Menyajikan berita seputar peristiwa yang terjadi di seluruh dunia. Pada rubrik ini dikelompokkan menjadi empat, Asia, Eropa, Amerika, dan Afrika.
5. Bola
Menyajikan berita seputar olah raga dari dalam negeri dan luar negeri.
6. Cantik
Menyajikan berita yang diperuntukkan kepada perempuan, seperti kesehatan, kecantikan, busana, karir, dan resep makanan.
7. Tekno
Menyajikan berita seputar teknologi di dalam negeri maupun di luar negeri, seperti sains, digital, dan animasi.
8. Otomotif
Menyajikan berita seputar otomotif, seperti balap, *test-drive*, motor, dan modifikasi.
9. Foto
Menyajikan hasil foto-foto yang telah diabadikan oleh fotografer Tempo.

10. Video
Menyajikan hasil video-video berita yang diabadikan oleh wartawan Tempo.
11. Investigasi
Menyajikan laporan mendalam mengenai kasus korupsi, politik dan hukum.
12. Kolom
Menyajikan tulisan mengenai opini, seperti Catatan Pinggir yang ditulis oleh Goenawan Muhammad dan Cari Angin yang ditulis oleh Putu Setia.
13. Seleb
Menyajikan berita seputar selebriti dari dalam negeri maupun luar negeri. Selain itu terdapat berita seputar film, musik, panggung, dan seni.
14. Gaya
Menyajikan berita seputar penampilan, hobi, kesehatan, dan keluarga.
15. Travel
Menyajikan berita seputar tempat wisata, kuliner, dan belanja di dalam negeri maupun luar negeri.
16. Difabel
Menyajikan berita seputar akses, rehabilitasi, dan inklusivitas bagi difabel.
17. Grafis
Menyajikan informasi yang dikemas dengan bentuk infografis.
18. Data
Menyajikan informasi yang dikemas dengan bentuk diagram atau pun peta.
19. *Creative Lab*
Menyajikan berita mengenai peluang kreativitas dan inovasi.
20. Cekfakta
Menyajikan hasil analisa cek fakta yang dilakukan oleh tim cek fakta Tempo.
21. Interaktif
Menyajikan informasi yang dikemas dengan bentuk menarik dan interaktif.

2.2.1 Struktur Organisasi Korporat Tempo

Pada struktur organisasi korporat Tempo, terdapat Dewan Komisaris yang berada di paling atas, kemudian diikuti dengan Direktur Utama. Terdapat pula Desain Korporat, Pengembangan Bisnis, Sekretaris Korporat, Audit Internal, Komunikasi Korporat, dan Komunikasi Pemasaran. Kemudian terdapat empat departemen di bawahnya, yaitu Departemen Media, Departemen Kreatif & Riset, Departemen Percetakan & Niaga, dan Departemen Layanan Bisnis.

Bagan 2.1 Struktur Organisasi Korporat Tempo 2019

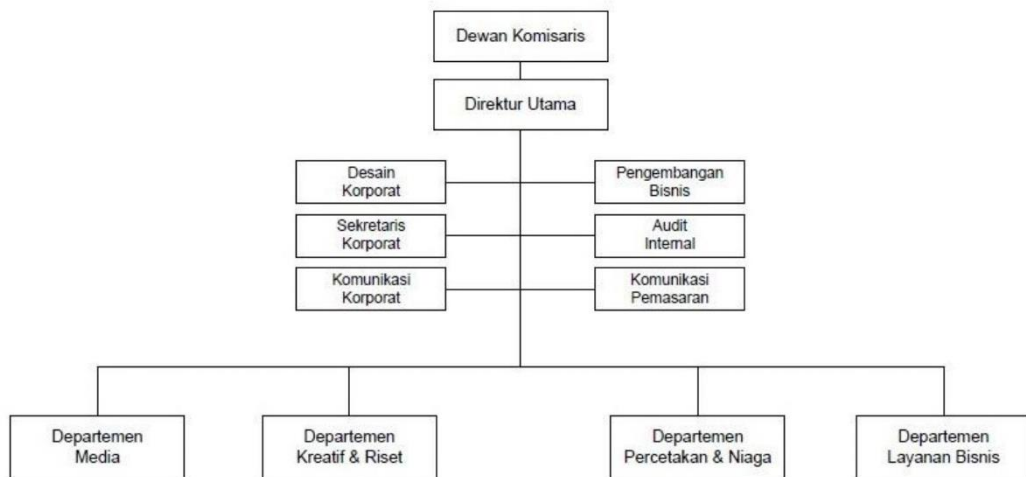

Sumber: Tempo

2.2.2 Struktur Redaksi Tempo.co

Struktur redaksi Tempo.co berada di bawah Departemen Media. Pada redaksi Tempo.co, terdapat Pemimpin Redaksi, Redaktur Eksekutif, dan Koordinator Kanal Vertikal. Kemudian terbagi ke dalam beberapa kanal, seperti Nasional dan Hukum, Ekonomi dan Bisnis, Metro, Internasional, Sains, *Sport*, dan Otomotif, Gaya Hidup, Teras.id, Medialab, Indonesiana, dan Teknologi Informasi. Dilanjutkan dengan Kepala, Redaktur, Staf Redaksi dan Reporter.

Bagan 2.2 Struktur Redaksi di Tempo.co

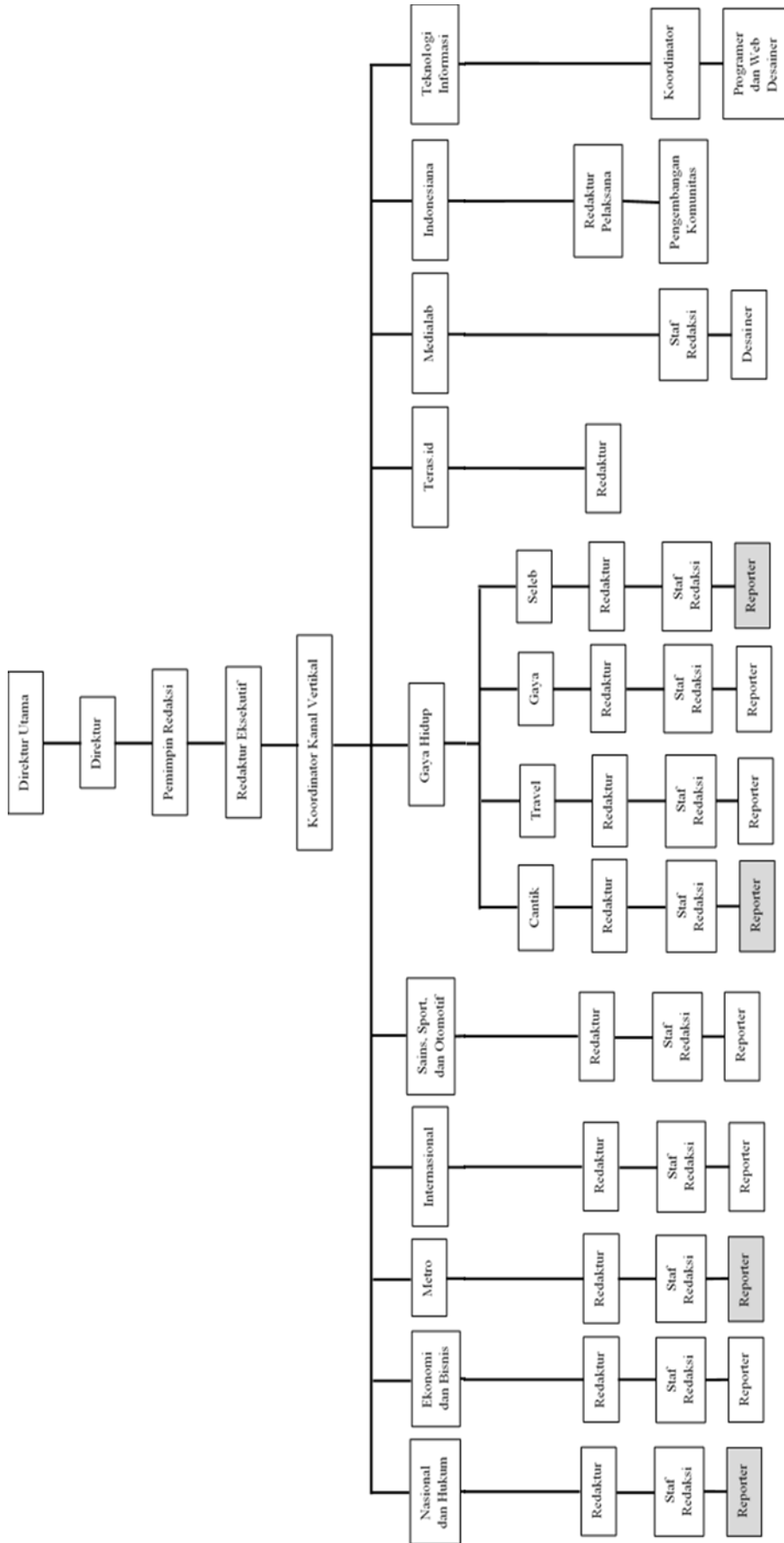

Berikut adalah struktur redaksi Tempo.co yang berkaitan dengan kegiatan kerja magang penulis:

Direktur Utama	: Toriq Hadad
Direktur	: Burhan Sholihin, Y. Tomi Aryanto, dan Wahyu Dhyatmika
Pemimpin Redaksi	: Setri Yasra
Redaktur Eksekutif	: Anton Aprianto
Koordinator Kanal Vertikal	: Elik Susanto
Kanal Nasional dan Hukum	
Kepala	: Juli Hantoro
Redaktur	: Jobpie Sugiharto, Endri Kurniawati, dan Syailendra Persada
Staf Redaksi	: Amirullah, Friski Riana, dan Egy Adyatama
Reporter	: Andita Rahma, Budiarti Utami Putri, Dewi Nurita, dan M. Rosseno Aji Nugroho
Kanal Metro	
Kepala	: Zakarias Wuragil
Redaktur	: Tjandra Dewi dan Dwi Arjanto
Staf Redaksi	: Febriyan dan Martha Warta Silaban
Reporter	: Adam Prireza, Imam Hamdi, M. Julnis Firmansyah, Lani Wijaya, dan M. Yusuf Manurung

Kanal Gaya Hidup

Kepala : Rini Kustiani

Redaktur : Istiqomatul Hayati

Staf Redaksi : Cheta Nilawaty, Mitra Tarigan, Mila Novita
dan Yunia Pratiwi

Reporter : Sarah Ervina dan Chitra Paramaesti

Bagan 2.3 Struktur Redaksi Terkait di Tempo.co

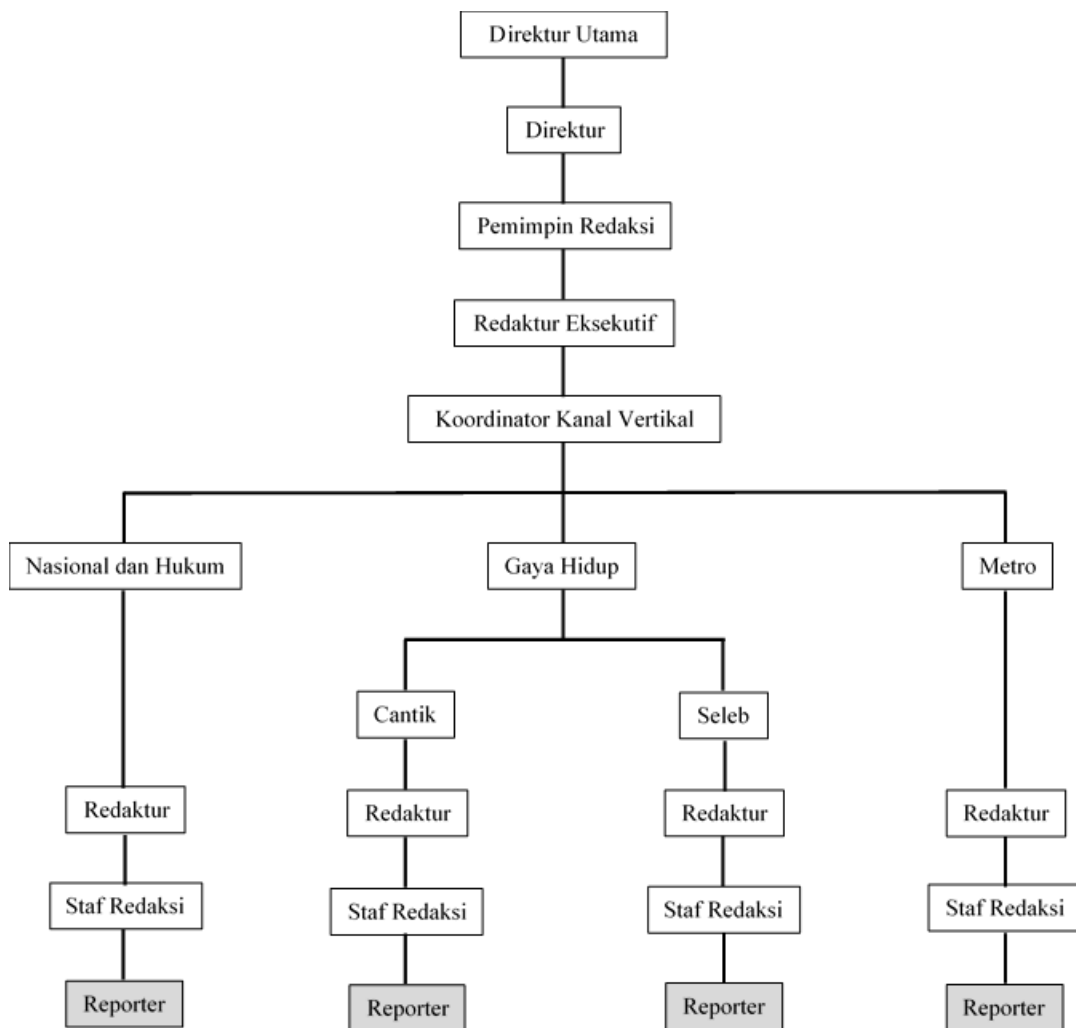

Sumber : Olahan Penulis