

## BAB II

### GAMBARAN UMUM PERUSAHAAN

#### 2.1 Sejarah Singkat Perusahaan

Singkat cerita, Pusat Pengembangan IP sudah direncanakan untuk masuk ke dalam skema organisasi di Universitas Multimedia Nusantara. Sebelum terbentuk, ada wujud kerjasama antara UMN dengan pihak PT. Danumaya Dipa Kreasindo (Katapel.id) terkait pengembangan IP. Katapel.id merupakan program yang mulanya diinisiasi Bekraf pada tahun 2018 untuk mempertemukan para pelaku kreatif dengan para ahli pemasaran lisensi IP (*Intellectual Property*) yang bertujuan untuk meningkatkan wawasan terkait IP dan mendorong percepatan industri ekonomi kreatif. Melalui program ini, sudah banyak produk IP yang berhasil, di antaranya Tahilalats, Komik Ga Jelas, dan lain-lain. UMN sendiri pernah membawa IP ke program Katapel.id sebagai peserta (UMN Pictures).

Secara nama, mereka harus dipisahkan. Katapel.id sendiri tetap ada, sedangkan yang bekerja sama dengan UMN programnya diberi nama HATCH. Atas dasar aspirasi yang sama, keduanya saling berjumpa di Kedaireka. Kedaireka (Kedaulatan Indonesia dalam Reka Cipta) merupakan sarana pemerintah yang menjembatani DUDI (dunia usaha dunia industri) yakni Katapel.id dengan perguruan tinggi, UMN, untuk menunjang visi Kampus Merdeka Kemendikbud Republik Indonesia. Karena yang memiliki proyek adalah universitas, maka lahirlah Pusat Pengembangan *Intellectual Property* di UMN. Tujuan didirikan Pusat Pengembangan IP ini adalah untuk membantu para pekerja kreatif untuk memahami bagaimana sisi bisnis dari produk yang dihasilkan dan mengembangkan IP mereka agar memasuki pasar. Harapannya setelah memperoleh bekal ilmu dari Katapel.id dan *event* HATCH selesai, Pusat Pengembangan IP UMN dapat menjadi wadah bagi mahasiswa UMN untuk menggarap kekayaan intelektual yang dapat dikomersialisasi.

## 2.2 Struktur Organisasi Perusahaan

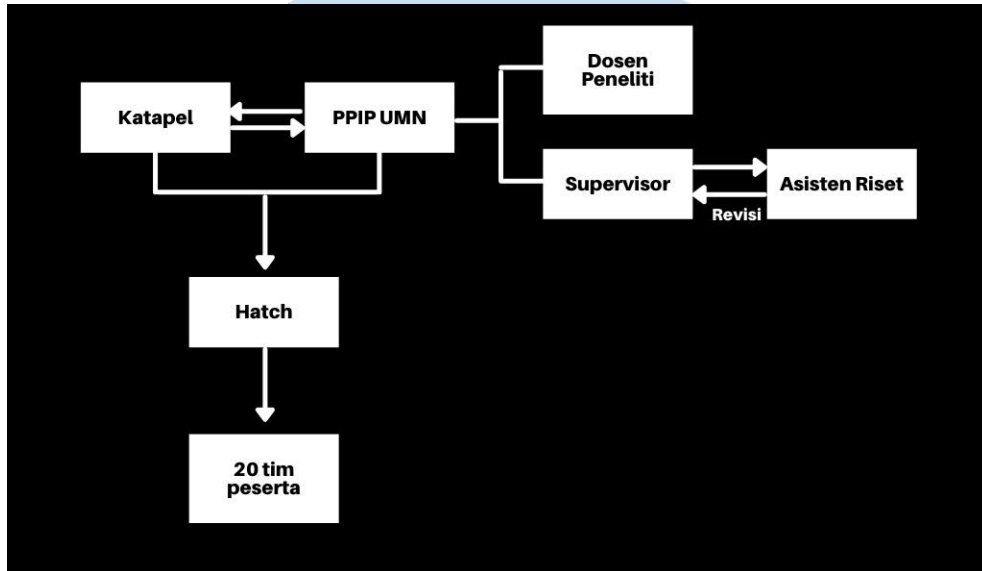

Gambar 2.1 Struktur organisasi Pusat Pengembangan IP Universitas Multimedia Nusantara (dokumentasi pribadi, 2021)

Sesuai kisah di balik hadirnya Pusat Pengembangan IP yang , Pusat Pengembangan IP UMN berada langsung di bawah naungan Fakultas Seni dan Desain. Bersandingan dengan jurusan dan organisasi lainnya, dosen-dosen peneliti yang termasuk di dalam Pusat Pengembangan IP (PPIP) UMN diantaranya M. Cahya Daulay, S.Sn., M.Ds., Kus Sudarsono, S.E., M.Sn., Kemal Hasan, S.T., M.Sn., Yohanes Merci W., S.Sn., M.M., Frans Sahala M.R., S.Ikom, M.IKom, dan Natalia Depita, S.Sn. Ibu Natalia turut memegang pekerjaan sebagai supervisor yang membawahi penulis dan mahasiswa lain selaku asisten riset, yang akan melakukan asistensi secara berkala kepada supervisor.

U N I V E R S I T A S  
M U L T I M E D I A  
N U S A N T A R A