



Hak cipta dan penggunaan kembali:

Lisensi ini mengizinkan setiap orang untuk menggubah, memperbaiki, dan membuat ciptaan turunan bukan untuk kepentingan komersial, selama anda mencantumkan nama penulis dan melisensikan ciptaan turunan dengan syarat yang serupa dengan ciptaan asli.

Copyright and reuse:

This license lets you remix, tweak, and build upon work non-commercially, as long as you credit the origin creator and license it on your new creations under the identical terms.

BAB II

GAMBARAN UMUM PERUSAHAAN

2.1. Deskripsi Perusahaan

PT. Langit Kreatif Indonesia atau Flock Company didirikan pada tanggal 2 Agustus 2016 oleh Ivan Hadywibowo bersama 3 rekannya yang awalnya bersama di satu perusahaan *marketing communication brands* terbesar yaitu J. Walter Thompson Indonesia, hal ini disampaikan oleh *Head of Design*, Christian Melvin yang awalnya bekerja ditempat serupa. Flock merupakan agensi periklanan *hybrid* dan *full service* di Jakarta yang diinvestasikan oleh East Ventures, salah satu investor pendukung *start up* aktif di Asia.



Gambar 2.1. Logo Flock Company
(Sumber : <https://flock.company>)

Setahun mendapatkan pendanaan Flock mampu mendapatkan klien besar di tengah *marketing digital* yang sedang berkembang pesat di Indonesia. Flock dengan *subsider internal team* memiliki bagian khusus untuk *marketing influencer*, teknologi, *copywriter*, dan pembuatan konten. Terdapat 4 pilar dalam Flock Company, agensi kreatif tersebut memiliki beberapa unit usaha diantaranya Maleo yang bergerak dibidang digital dan agensi media sosial, Kokako bergerak dibidang *production house* dibagian konten, dan OU *Design* yang bergerak dibidang agensi *branding*. Adapun cara kerja dan model usaha Flock melayani klien dari *end to end*, disampaikan oleh Ivan Hadywibowo selaku CEO Flock.

Klien yang telah bekerjasama diantaranya Tokopedia, Djarum, HP, Sosro, Ichitan, Bebelac, merupakan klien besar yang telah ditangani. Sebagai perusahaan independen yang perkembangannya sangat baik, awal tahun Flock telah berhasil membuat salah satu kampanye pada klien besarnya yaitu Tokopedia dengan judul "*Everything Starts from Tokopedia*" menjadi *top of mind* pengguna situs *online shopping*.

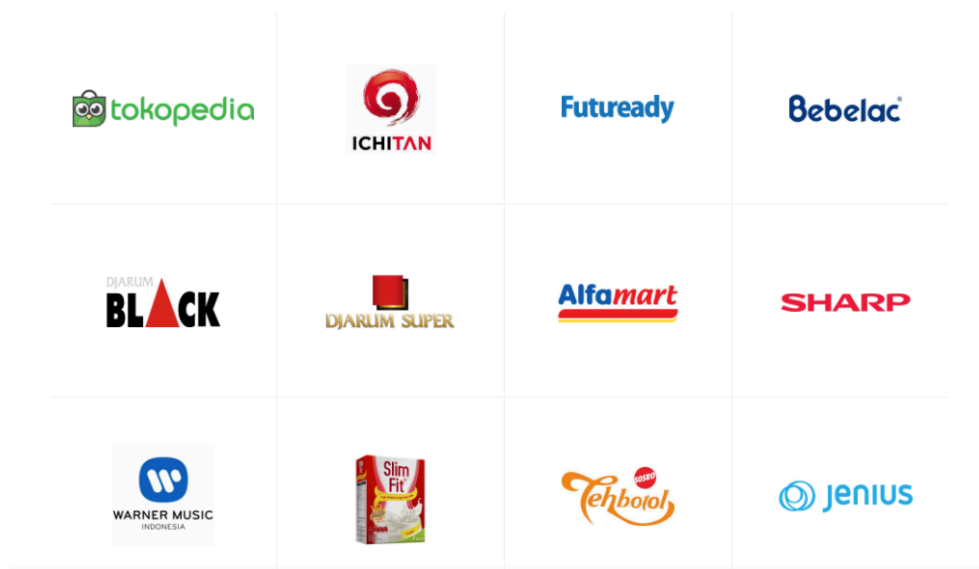

Gambar 2.2. Klien Flock Company
(Sumber : <https://flock.company>)

Seiring dengan pertumbuhannya yang sangat pesat, Flock ditahun pertamanya merekrut banyak sekali kinerja, dapat dilihat penulis diawal kerja magang perusahaan tersebut dikerjakan oleh satu divisi dimana terdapat divisi kreatif dan divisi konten, pada bulan yang sama Flock Company mampu membuat tiga divisi tambahan karena bertambahnya klien dalam kurun waktu satu bulan. Diantaranya Flock, OU *Branding*, dan Finch. Finch sendiri dibentuk untuk *conflicting client*. Penulis sebagai pekerja praktek magang ditempatkan di divisi OU *Branding*.

U N I V E R S I T A S
M U L T I M E D I A
N U S A N T A R A

2.2. Struktur Organisasi Perusahaan

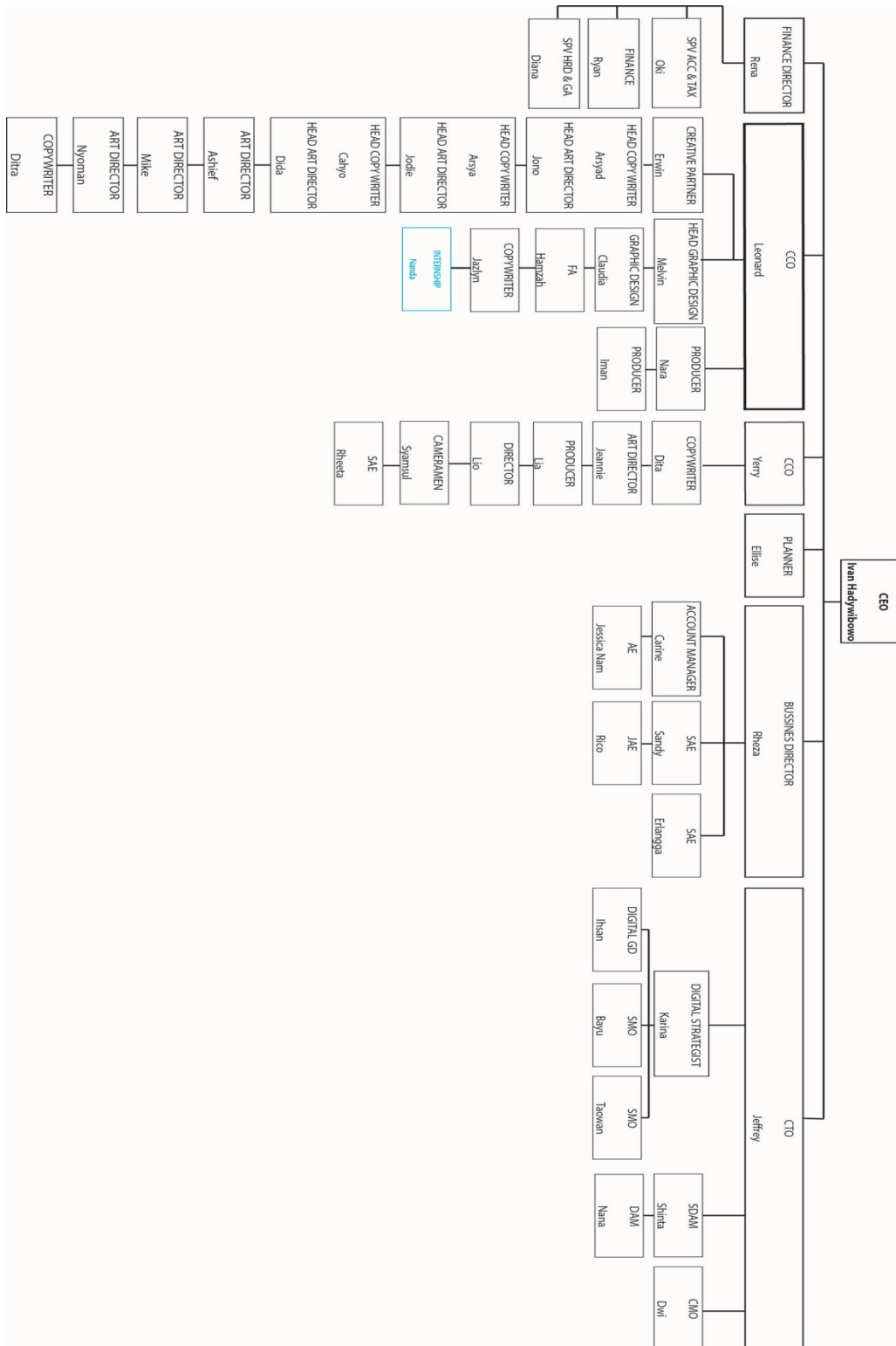

Gambar 2.3. Struktur Organisasi Flock Company
(Sumber : Dokumen Flock Company)

Dalam perusahaan PT. Langit Kreatif Indonesia atau Flock Company memiliki 4 *group head* diantaranya *Finance Director*, *CCO Kokako*, *Bussines Director*, *Planner*, *CTO Maleo* dan *CCO Flock* yang didalamnya terdapat *Flock agency*, *OU branding*, dan *Finch*.

2.2.1. Divisi Finance

Terdiri dari *finance director*, *SPV ACC & TAX*, *Finance*, dan *SPV HRD & GA*. Dalam divisi ini, bertanggung jawab atas keuangan perusahaan untuk perputaran keuangan pada perusahaan tersebut.

2.2.2. Divisi Kreatif Flock

Terdiri dari *creative partner*, *art director*, dan *copywriter*. Klien yang diperuntukan pada Flock bersifat klien yang memiliki materi kreatif yang rumit dengan jangka waktu yang panjang atau kontrak.

Divisi kreatif Flock bertugas membuat ide kreatif sampai dengan *final artwork*, divisi kreatif Flock sangat berperan penting pada setiap *project* yang dikerjakan oleh Flock Company karena pada divisi ini berawalanya *brief* untuk seluruh *project* yang akan disebarakan ke divisi lainnya.

2.2.3. Divisi Kreatif OU branding

Terdiri dari *head of design*, *graphic design*, *FA*, dan *copywriter*. Ou branding merupakan divisi khusus yang memiliki konsentrasi pada *branding*, OU memiliki produk yaitu OUMAGZ yaitu sebuah majalah desain *digital*. Penulis diposisikan pada divisi ini karena diberi tanggung jawab untuk membuat satu konten pada OUMAGZ yaitu konten DIY.

2.2.4. Divisi Kreatif Finch

Finch merupakan tim kreatif yang dibentuk untuk *conflicting client* sehingga Flock dapat memperluas kerjasamanya dengan klien kompetitor lainnya

2.2.5. Divisi *Production House* Kokako

Flock Company memiliki divisi khusus dalam produksi sebuah iklan secara *commercial* maupun *digital*, terdiri dari *group head*, *copywriter*, *art director*, *producer*, *director*, *cameraman*, dan *senior account executive*.

2.2.6. Divisi *Account*

Terdiri dari *bussines director*, *account manager*, *account executive*, dan *junior account executive*. Bertugas sebagai perantara antara *client* dan divisi kreatif dalam proses tahap awal dalam pengerjaan sampai akhir, dan mengetahui segala informasi *project* yang akan dikerjakan.

2.2.7. Divisi *Digital Media* Maleo

Terdiri dari CTO, *digital strategist*, *digital graphic design*, *account manager*. Dalam divisi ini, bertugas mengerjakan perancangan *digital* media dari tahap awal. Memberikan *brand strategy* pada sebuah *brand*, memberikan strategi digital kepada *client* secara rinci untuk dipromosikan secara *digital*.

