



Hak cipta dan penggunaan kembali:

Lisensi ini mengizinkan setiap orang untuk menggubah, memperbaiki, dan membuat ciptaan turunan bukan untuk kepentingan komersial, selama anda mencantumkan nama penulis dan melisensikan ciptaan turunan dengan syarat yang serupa dengan ciptaan asli.

Copyright and reuse:

This license lets you remix, tweak, and build upon work non-commercially, as long as you credit the origin creator and license it on your new creations under the identical terms.

BAB II

GAMBARAN UMUM PERUSAHAAN

2.1 Sejarah Singkat Perusahaan

Pura Mayungan (PM) adalah salah satu perusahaan terkemuka penyedia solusi dalam distribusi tenaga listrik tegangan menengah/ *medium voltage* (MV) dan tegangan rendah/ *low voltage* (LV), yang berpusat di daerah Jakarta. Pura Mayungan merupakan sebuah perusahaan di Indonesia yang mendesain, memproduksi, memasarkan, dan mendistribusikan MV & LV *switchboards* dan komponen *switchboard*. Saat ini PM merupakan mitra resmi tunggal untuk *switchboards* dan komponen *switchboards*. PM juga memiliki unit usaha yang memberikan konsultasi efisiensi energi dan solusi untuk implementasi ISO 50001:2011 ENMs. ISO 50001:2011 ENMs adalah sebuah sertifikasi *energy management system* yang secara keseluruhan bertujuan untuk mendukung perusahaan dalam upaya menyusun dan mengimplementasikan suatu sistem yang komprehensif, serta untuk meningkatkan kinerja energi. dari pemenuhan persyaratan identifikasi dan analisa atas semua yang berhubungan dengan pertimbangan energi, membuat transparan aliran enbergi, menghemat biaya, dan mengurangi emisi gas rumah kaca. Standar ini mengatur sistem yang bisa mengelola penggunaan energi tidak bersifat sporadis. Seperti untuk

mengurangi dampak peningkatan emisi gas buang (CO₂) tidak cukup dengan hanya menanam pohon, tetapi ada sistem seperti ISO 50001 supaya lebih efisien hemat dari sisi konsumsi energi. Yang dipantau disini adalah lingkup di pabrik, *comercial building* dengan memasang sistem, biasanya dengan kWh meter.

Perusahaan ini didirikan sejak tahun 1975 oleh Ir. Suryono Limputra dan Bapak Surianata Suhada. Bapak Suryono Limputra sebelumnya telah didirikan pada tahun 1968 PT Pura Jaya sebagai produsen *switchboard* dan Bapak Surianata Suhada sebelumnya telah juga mendirikan Mayungan Jaya sebagai toko komponen listrik di Pasar Kenari. Kemudian atas dasar itu Bapak Suryono Limputra dan Bapak Surianata Suhada menggabungkan kedua usaha mereka dan berkerjasama maka terbentuklah perusahaan baru bernama PT. Pura Mayungan.

Pengambilan nama Pura Mayungan diciptakan dari penggabungan dua nama yaitu Pura dan Mayugan, dimana diambil dari gagasan pura (kuil) yang bermakna untuk menyediakan dan melayani. Kemudian kata payung yang bermakna sebagai tempat yang aman bagi seluruh stakeholder, pelanggan, pemasok, dan mitra usaha, karyawan, dan pemegang saham.

Saat ini PT. Pura Mayungan memiliki dua kantor dan satu pabrik. Dimana kantor pusat yang beralamat di Jl. Hayam Wuruk No. 4 E-G-I Jakarta 10120. Sedangkan untuk kegiatan produksi dilakukan pada pabrik mereka yang berlokasi pada Jalan Industri Keroncong No. 95 Jatiuwung, Tangerang. PT. Pura Mayungan sebagai sebuah perusahaan beserta 350 karyawannya bangga dalam memberikan

kontribusi bagi pengembangan kualitas dan prasarana listrik yang efisien di Indonesia dan mereka bercita-cita menjadi pemain regional Asia Tenggara di masa depan. Saat ini PM melayani dan membangun hubungan jangka panjang dengan lebih dari 1000 perusahaan nasional dan multinasional yang meliputi PLN, ME Kontraktor, produsen *switchboards*, distributor dan toko-toko listrik dari Sabang sampai Merauke. Mereka juga melakukan beberapa kerja sama dengan konsultan, kepala sekolah, dan pemasok besar untuk bahan baku produksi mereka. PM berusaha untuk memberikan kualitas produk, solusi, dan layanan terbaik bagi para *customer* mereka.

UMMN

2.2 Profil Perusahaan



Gambar 2.1 Logo Perusahaan
(Sumber: www.puramayungan.com)

Nama Perusahaan : PT. Pura Mayungan
Alamat : Jl. Hayam Wuruk No. 4 E-G-I, Jakarta Pusat 10210
No Telepon : 021-3866 228
Fax : 021-3456 879
Email : pm@pm-electric.com
Situs Web : www.puramayungan.com

UMMN

2.2.1 Visi PT. Pura Mayungan

“Menjadi perusahaan terkemuka dalam menyediakan solusi kelistrikan dengan nilai terbaik demi memuaskan pelanggan dan menunjang pembangunan infrastruktur kelistrikan di Indonesia.” (sumber: Dokumen perusahaan dari HRD)

2.2.2 Misi PT. Pura Mayungan

“Terus menerus meningkatkan sistem manajemen perusahaan dan mengembangkan sumber daya manusia serta menyediakan produk dan jasa tepat guna, bermutu handal, pelayanan pelanggan prima dan harga kompetitif.” (sumber: Dokumen perusahaan dari HRD)

2.2.3 Kebijakan PT. Pura Mayungan

PT. Pura Mayungan memiliki komitmen untuk :

1. **B**erusaha secara terus-menerus dalam meningkatkan Sistem Manajemen Mutu, Sistem Manajemen K3 dan Sistem Manajemen Energi.

2. **E**fektif dan efisien dalam menyediakan dan mengelola material, sarana dan prasarana, jasa, energi serta proses desain sesuai dengan persyaratan mutu produk, K3 dan Efisiensi Energi.
3. **S**enantiasa membina Sumber Daya Manusia (SDM) perusahaan agar menjadi insan yang sejahtera, sadar mutu, sadar K3 dan sadar akan hemat energi.
4. **T**aat dan patuh terhadap undang-undang dan persyaratan standar yang berhubungan dengan mutu produk, K3 dan efisiensi energi.

Kebijakan perusahaan ini disosialisasikan, dipahami dan diimplementasikan oleh seluruh jajaran staf dan karyawan/karyawati perusahaan.

Kebijakan perusahaan ini akan ditinjau ulang untuk disesuaikan dengan perubahan-perubahan tersebut.

2.2 Kategori Produk

PT. Pura Mayungan merupakan perusahaan manufaktur yang memproduksi beberapa barang dalam penyedia distribusi tenaga listrik yang dikelompokkan menjadi 3 bagian utama yaitu *switchboards, components, energy efficiency solution*.

2.2.1 Switchboards

Switchboards adalah suatu susunan peralatan listrik / komponen listrik yang dirangkai atau disusun sedemikian rupa dalam suatu papan control (*board*) sehingga saling berkaitan dan membentuk fungsi sesuai dengan kebutuhan yang diinginkan.

Switchboards yang diproduksi oleh Pura Mayungan (PM) terbagi menjadi dua kategori yaitu *medium voltage* (MV) dan *low voltage* (LV). Pada awalnya PM hanya memproduksi MV sejak tahun 1990-an, Kemudian pada tahun 2009, mereka mulai memproduksi LV. Mereka juga telah bekerja sama dengan beberapa konsultan dan kontraktor untuk memberikan sebuah solusi dari masalah yang ada. PM Electric adalah wakil sah satu-satunya dari jenis IEC yang telah diuji pada SMB listrik. Produk *switchboards* yang diproduksi oleh PM dibagi menjadi empat kategori, yaitu MV *Switchboards* (20KV), LV *Industrial & Building Switchboards*, LV *IEC Type Tested Switchboards*, LV *SPLN Certified Switchboards*.

Berikut ini adalah produk – product *switchboards* yang diproduksi oleh Pura Mayungan:

UMMN

1. *Metal Enclosed Switchboard*



Gambar 2.2 *Metal Enclosed Switchboard*
(Sumber: www.puramayungan.com)

2. *Air Insulated Switchgear*

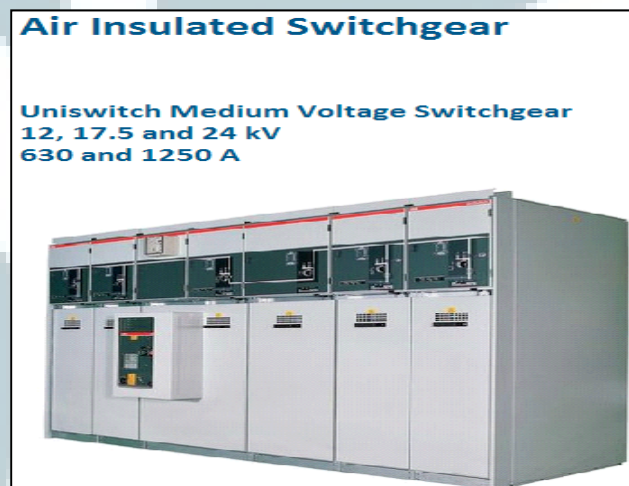

Gambar 2.3 *Air Insulated Switchgear*
(Sumber: www.puramayungan.com)

3. *ALBS Incoming Cubicle LCA-ALBS BL-2*



Gambar 2.4 *ALBS Incoming Cubicle LCA-ALBS BL-2*
(Sumber: www.puramayungan.com)

2.2.2 Components

PM telah merancang, memproduksi, memasarkan dan mendistribusikan komponen switchboards medium voltage (MV) dan low voltage (LV) sejak tahun 1975. Mereka melayani para distributor dan pemasok listrik di seluruh Indonesia dengan produk dan pelayanan yang baik serta berkualitas.

Komponen yang di produksi oleh PM merupakan komponen listrik yang biasanya digunakan bersamaan dengan *switchboard*. Berikut adalah beberapa contoh komponen yang diproduksi di PT. Pura Mayungan:

1. *Volt Meter*

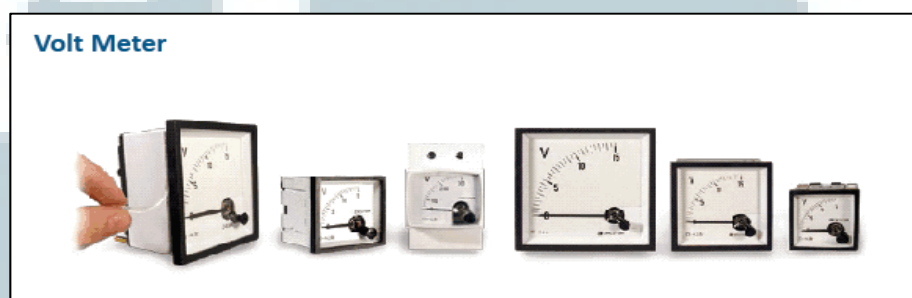

Gambar 2.5 *Volt Meter*
(Sumber: www.puramayungan.com)

2. *Frequency Meter (Reed Type)*

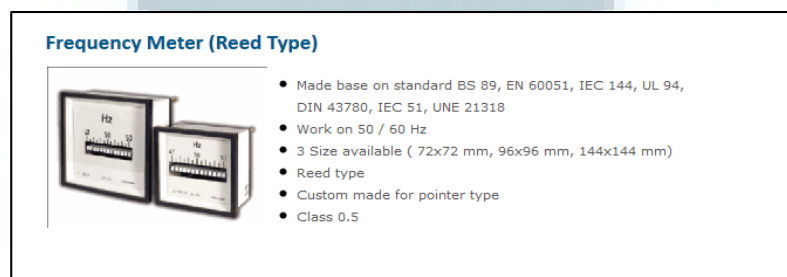

Gambar 2.6 *Frequency Meter (Reed Type)*
(Sumber: www.puramayungan.com)

3. *Kilowatt Meter*

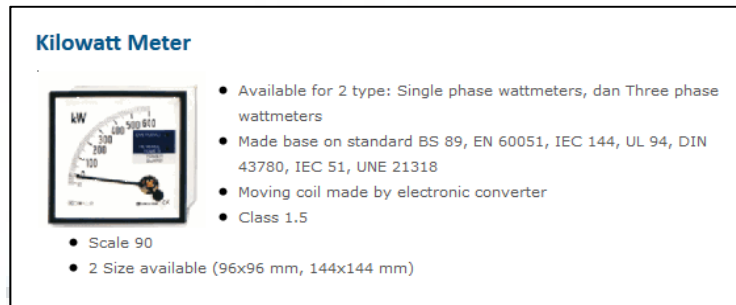

Gambar 2.7 *Kilowatt Meter*
(Sumber: www.puramayungan.com)

2.2.3 Energy Efficiency

Salah satu produk yang ditawarkan oleh PM dalam kategori *energy efficiency* adalah *lightning and surge protection*, tujuannya adalah mencegah terjadinya kerusakan akibat petir. Salah satu produknya adalah penangkal petir. Untuk sebuah bangunan bertingkat seperti kantor dan pabrik, perlu dipasangkan alat penangkal petir, karena dengan adanya penangkal petir, listrik yang di terima langsung dialirkan ketanah (*ground*), sehingga tidak merusak perangkat yang berada didalam gedung. Beberapa akibat yang ditimbulkan akibat tidak menggunakan penangkal petir pada bangunan adalah: kerusakan bangunan, kerusakan antena, kerusakan komunikasi, kerusakan mesin elektronnik, jaringan listrik, jaringan internet, dll. Berikut adalah contoh *lightning and surge protection* yang diproduksi di PT. Pura Mayungan:

- *Lightning Rod*

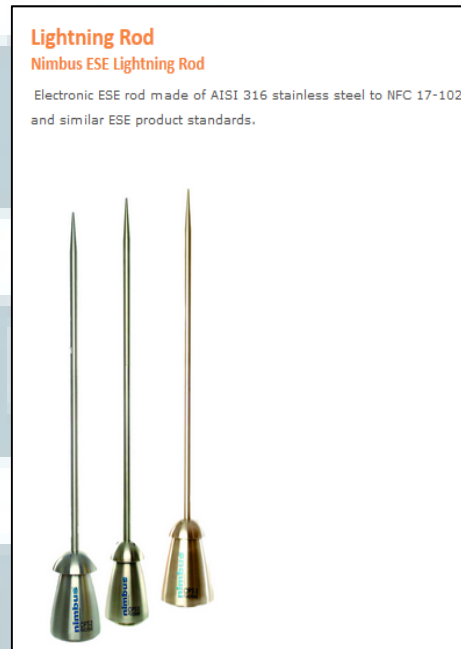

Gambar 2.8 *Lightning Rod Nimbus ESE Lightning Rod*
(Sumber: www.puramayungan.com)

2.3 Struktur Organisasi Perusahaan

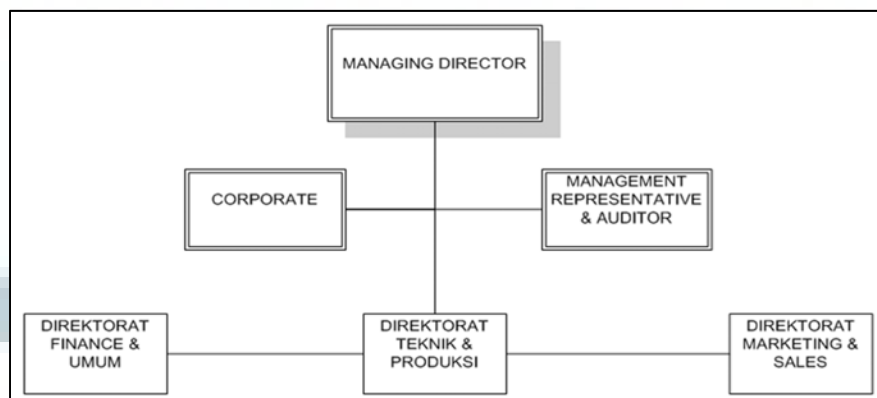

Gambar 2.9 Struktur Organisasi

(Sumber: Dokumen perusahaan dari HRD)

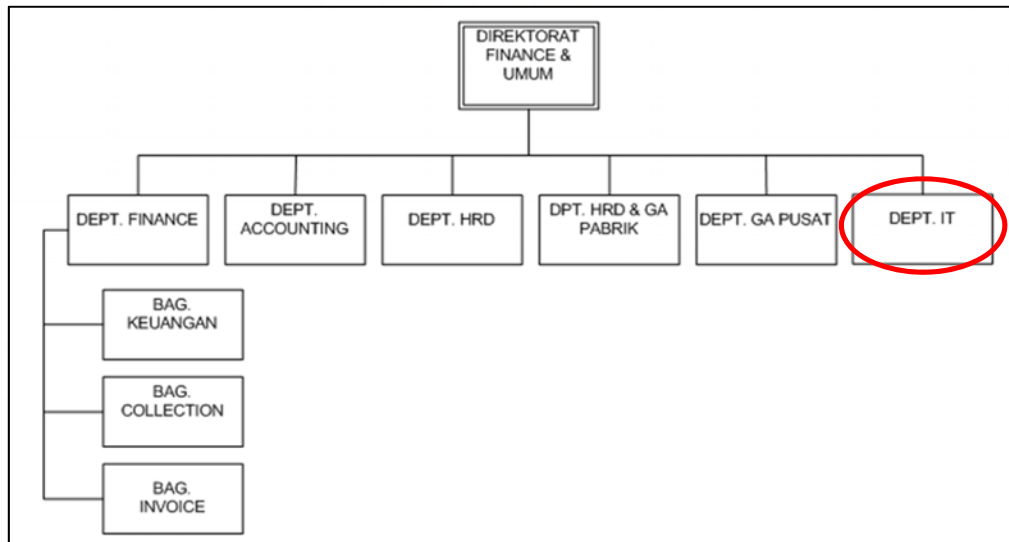

Gambar 2.10 Struktur Organisasi Direktorat Finance & Umum
(Sumber: Dokumen perusahaan dari HRD)

Pada proses pelaksanaan kerja magang ini Penulis beserta tim ditempatkan pada departemen IT yang berada dibawah Direktorat Finance & Umum yang dapat dilihat pada Gambar 2.10. Dalam pekerjaan aplikasi ini Penulis tidak hanya berkoordinasi pada departemen IT saja tetapi juga dengan departemen HRD, dikarenakan aplikasi yang dibuat akan digunakan langsung oleh bagian HRD sehingga Penulis dituntun untuk mengenal kedua departemen tersebut. Pembuatan dilakukan pada ruang EDP, dimana pada ruangan ini merupakan ruangan yang berisi staf IT dalam perusahaan.

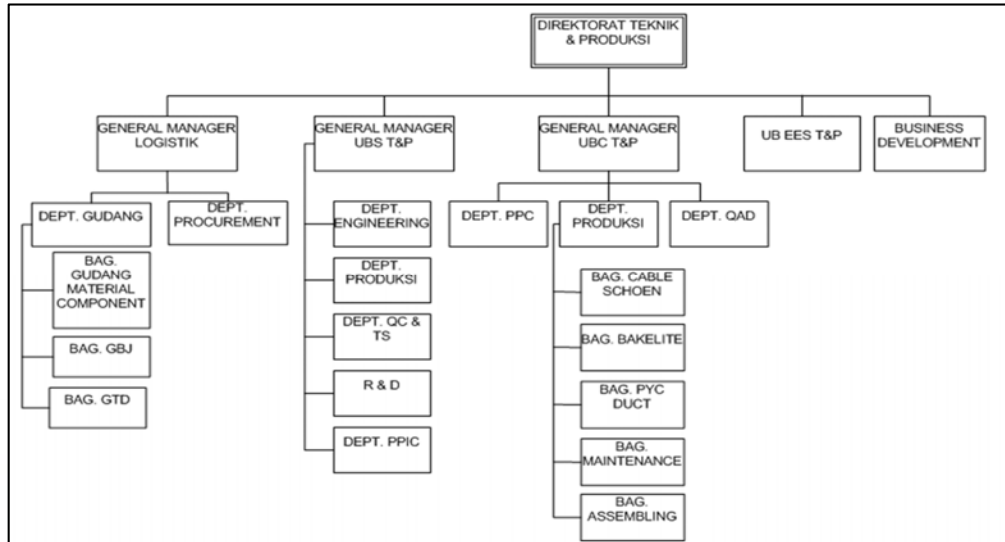

Gambar 2.11 Struktur Organisasi Direktorat Teknik & Produksi
(Sumber: Dokumen perusahaan dari HRD)

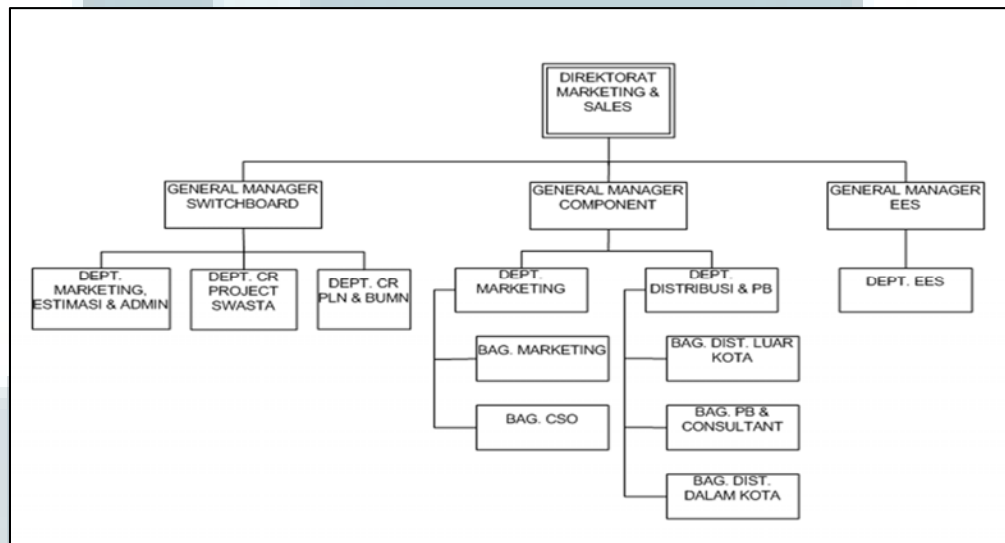

Gambar 2.12 Struktur Organisasi Direktorat Marketing & Sales
(Sumber: Dokumen perusahaan dari HRD)